

COBERTURA

ELEVACÃO 4

ELEVACÃO 7

SÍMBOLOS DE EMERGÊNCIA

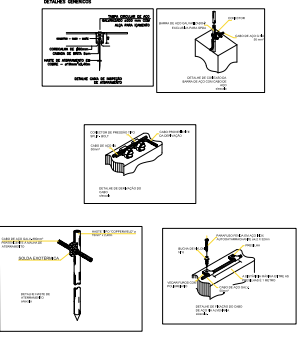

FONTE DE DADOS:
PROPOSTA DE EMERGENCIA

EQUIPE TÉCNICA:
PROJETO: ...

ESPECIFICAÇÕES:

ÍCONE	DESCRIÇÃO	QUANTIDADE
☼
...
...

NOTAS:
...

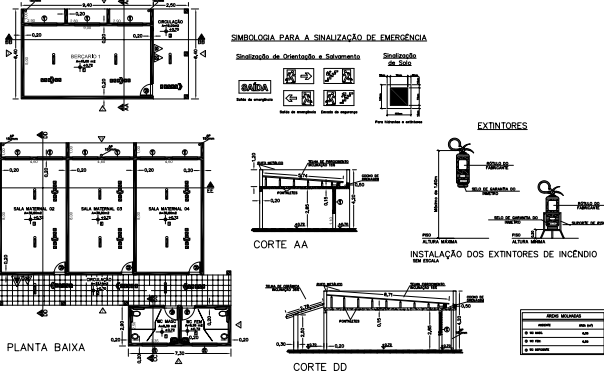

PLANTA BAIXA

CORTE AA

CORTE DD

EXTINTORES

INSTALAÇÃO DOS EXTINTORES DE INCÊNDIO

PROJETO COMBATE A INCÊNDIO

OBJETO DO PROJETO:
AMPLIAÇÃO DA CRECHE ROLPEIRO STA. RITA DE CÁSSIA

LOCAL:
RUA RECIFE, CENTRO, PARANÁ/SP

FRANCHA:
COMBATE A INCÊNDIO - SPSA

ESCALA GRÁFICA: ESCALA NOMINAL: INDICADA

DATA	REVISÃO	INDICADA
03/01/2022	CI	1/1

SITUAÇÃO SEM ESCALA: ÁREAS:

NOME	ÁREA	REVISÃO
...



CLASSIFICAÇÃO: - Decreto Estadual nº 03.841/78

CLASSIFICAÇÃO	CLASSIFICAÇÃO	CLASSIFICAÇÃO
...

APPROVAÇÕES:

PROJETADEUR(A): ...

PROJETISTA: ...

REVISOR: ...

DATA: 2022/01/18 08:50:55

...



Anotação de Responsabilidade Técnica - ART
Lei nº 6.496, de 7 de dezembro de 1977

CREA-SP

Conselho Regional de Engenharia e Agronomia do Estado de São Paulo

ART de Obra ou Serviço
28027230211858755

1. Responsável Técnico

DOUGLAS DE FREITAS JÚNIOR

Título Profissional: Engenheiro Civil

RNP: 2616140500

Registro: 5069929892-SP

Empresa Contratada: DOFRE REPRESENTAÇÕES COMERCIAIS EIRELI

Registro: 2254433-SP

2. Dados do Contrato

Contratante: MUNICIPIO DE PARAPUA

CPF/CNPJ: 53.300.331/0001-03

Endereço: Avenida SÃO PAULO

Nº: 1113

Complemento:

Bairro: CENTRO

Cidade: Parapuã

UF: SP

CEP: 17730-000

Contrato: 138/2021

Celebrado em: 01/10/2021

Vinculada à Art nº:

Valor: R\$ 17.500,00

Tipo de Contratante: Pessoa Jurídica de Direito Público

Ação Institucional:

3. Dados da Obra Serviço

Endereço: Rua RECIFE

Nº:

Complemento: SN

Bairro: CENTRO

Cidade: Parapuã

UF: SP

CEP: 17730-000

Data de Início: 15/10/2021

Previsão de Término: 31/01/2022

Coordenadas Geográficas: 21°78'11,86"S;50°80'08,61"O

Finalidade: Escolar

Código:

Proprietário: MUNICIPIO DE PARAPUA

CPF/CNPJ: 53.300.331/0001-03

4. Atividade Técnica

			Quantidade	Unidade
Elaboração 1	Projeto executivo	Instalações Elétricas de Baixa Tensão	288,80000	metro quadrado
	Projeto	Adaptação de Edificação Visando à Adequação de Acessibilidade	288,80000	metro quadrado
	Orçamento	Edificação	288,80000	metro quadrado
	Projeto executivo	Sistema de Prevenção e Combate a Incêndio	288,80000	metro quadrado
	Projeto executivo	Hidráulica	288,80000	metro quadrado
	Projeto executivo	Estrutura	288,80000	metro quadrado
	Projeto executivo	Edificação	288,80000	metro quadrado
			Alvenaria	

Após a conclusão das atividades técnicas o profissional deverá proceder a baixa desta ART

5. Observações

Elaboração de Projeto Executivo de Ampliação da Creche Roupeiro Santa Rita de Cássia, contemplando Projetos arquitetônico, estrutural, elétrico, hidráulico e bombeiro.

6. Declarações

Acessibilidade: Declaro atendimento às regras de acessibilidade previstas nas normas técnicas da ABNT, na legislação específica e no Decreto nº 5.296, de 2 de dezembro de 2004.



SEDUCCAP2022028043DM

7. Entidade de Classe

ASSOCIAÇÃO DOS ENGENHEIROS E ARQUITETOS DA ALTA NOROESTE

8. Assinaturas

Declaro serem verdadeiras as informações acima

PARAPUÃ 17 de MARÇO de 2022
Local data

DOUGLAS DE FREITAS JÚNIOR - CPF: 121.700.968-09

MUNICÍPIO DE PARAPUÁ - CPF/CNPJ: 53.300.331/0001-03

9. Informações

- A presente ART encontra-se devidamente quitada conforme dados constantes no rodapé-versão do sistema, certificada pelo *Nosso Número*.

- A autenticidade deste documento pode ser verificada no site www.creasp.org.br ou www.conftea.org.br

- A guarda da via assinada da ART será de responsabilidade do profissional e do contratante com o objetivo de documentar o vínculo contratual.

www.creasp.org.br
Tel: 0800 017 18 11
E-mail: acessar link Fale Conosco do site acima



Valor ART R\$ 233,94

Registrada em: 16/12/2021

Valor Pago R\$ 233,94

Nosso Número: 28027230211858755

Versão do sistema

Impresso em: 17/03/2022 13:39:39

DOUGLAS DE FREITAS
JUNIOR:12170096809

Assinado de forma digital por
DOUGLAS DE FREITAS
JUNIOR:12170096809
Dados: 2022.03.17 13:42:38 -03'00'

GILMAR MARTIN
MARTINS:00500
773840

Assinado de forma digital
por GILMAR MARTIN
MARTINS:00500773840
Dados: 2022.04.19
11:11:57 -03'00'



SEDUCCAP2022028043DM

Recomendamos a impressão desse Comprovante.
 Para tanto, utilize a opção de impressão de seu browser.

		Comprovante de Pagamento Boleto de Cobrança Data: 18/04/2022	
Nome do Banco Destinatário:	BCO DO BRASIL S.A.		
Número de Identificação:	00190.00009 02802.718029 11804.392170 6 88450000023394		
Razão Social Beneficiário:	CONSELHO REG DE ENGENHARIA E AGRONO DO E		
Nome Beneficiário:	CONSELHO REG DE ENGENHARIA E AGRONO DO E		
CPF/CNPJ Beneficiário:	060.985.017/0001-77		
Razão Social Beneficiário Final:			
CNPJ/CPF Beneficiário Final:			
Instituição Reecedora:	237		
Nome Pagador:	DOFRE REPRESENTACOES COMERCIAIS EIRELI		
CPF/CNPJ Pagador:	006.140.030/0001-80		
Data de Vencimento:	25/12/2021		
Valor:	233,94	Multa:	0,00
Desconto:	0,00	Juros:	0,00
Abatimento:	0,00	Valor do Pagamento:	233,94
Bonificação:	0,00		
Data do Pagamento:	16/12/2021	Hora:	094855
Descrição do Pagamento:	ART PARAPUA		
Debitado da:	Conta Fácil		
<p>A transação acima foi realizada através do(a) BRADESCO CELULAR, dentro das condições especificadas. O lançamento consta no extrato do(a) cliente DOUGLAS DE FREITAS JUNIOR, CPF 121.700.968-09, Agência 2288 - Conta 13931-9, da data de pagamento, sob o número de protocolo 0000673.</p>			
Banco Bradesco S.A. http://www.bradesco.com.br			
AUTENTICAÇÃO			
wfSdTJS2 TbWEItl# dE3aPHve GdL56RhV moOCWnKj U8QHM2LU k8jnkEb 24DW*j6Z YYO2R1j3 JsEHXhtY aNdu#?ir u8ajoIYn ZqH@DSYv MlIeiVbo 8KGSNem8 HdCIKRQU av1h20Tn fqre7v3a zHB*y2KG 6iil@qZp fUSCynxB e42SAQD4 36310201 06572141			



SEDUCCAP2022028043DM